

中規模開発事業土地利用方針届出書

28年5月18日

(あて先) 鎌倉市長



住所 東京都新宿区小宮町7-6 田谷ワイルドビル

事業者 氏名 株式会社コインパーク 代表取締役 藤田 栄

電話 03-3357-5561

住所

代理人 氏名

電話

(法人その他の団体にあつては、その主たる事務所の所在地、名称及び代表者氏名を記入してください。)

鎌倉市まちづくり条例第36条の規定により、次のとおり中規模開発事業の土地利用の方針書を届け出ます。

事業	開発事業の目的	<input type="checkbox"/> 住宅 (戸建)	区画数				
		<input type="checkbox"/> 共同住宅	棟数		階数		
区域	事業区域	<input checked="" type="checkbox"/> その他	コインパーキング (2台)				
		地名地番	鎌倉市坂ノ下299番2の一部				
状況	土地利用規制	面積	31.1 m <sup>2</sup> (実測)				
		区域区分	<input checked="" type="checkbox"/> 市街化区域	<input type="checkbox"/> 市街化調整区域			
		宅地造成工事規制区域	<input type="checkbox"/> 区域内	<input checked="" type="checkbox"/> 区域外			
		風致地区	<input checked="" type="checkbox"/> 第3種風致地区	<input type="checkbox"/> 区域外			
		用途地域	第二種住居地域 (容積率200% / 建ぺい率 60%)				
		保全対象緑地	<input type="checkbox"/> 区域内 ( )				
適用区分	<input checked="" type="checkbox"/> 特定土地利用						
	<input type="checkbox"/> 条例第2条第1項第6号ア	<input type="checkbox"/> 開発事業に係る土地の面積が500m <sup>2</sup> 以上5,000m <sup>2</sup> 未満 <input type="checkbox"/> 市街化調整区域又は保全対象緑地を含む500m <sup>2</sup> 以上2,000m <sup>2</sup> 未満					
	<input type="checkbox"/> 条例第2条第1項第6号イ (500m <sup>2</sup> 未満)	<input type="checkbox"/> ワンルーム建築物の建築 <input type="checkbox"/> 葬祭場の建築					
	<input type="checkbox"/> 条例第2条第1項第6号ウ (300m <sup>2</sup> 以上 500m <sup>2</sup> 未満)	<input type="checkbox"/> 建築物の高さが12mを超えるもの又は階数が4以上のものの建築 (共同住宅・区分1) <input type="checkbox"/> 建築物の高さが15m以上のもの又は階数が5以上のものの建築 (共同住宅・区分2) <input type="checkbox"/> 建築物の高さが15m以上のもの又は階数が5以上のものの建築 (共同住宅以外・区分1) <input type="checkbox"/> 建築物の高さが18mを以上のもの又は階数が6以上のものの建築 (共同住宅以外・区分2)					
	<input type="checkbox"/> 特定斜面地における宅地造成及び斜面地建築物の建築 (すべての地域)						
	<input type="checkbox"/> 土地に関する区画の分割 (すべての地域)						
	<input type="checkbox"/> 土地の切土及び盛土に係る土量の和が2,000m <sup>3</sup> 以上のもの (市街化区域)	(切土:            m <sup>3</sup> 、盛土:            m <sup>3</sup> 合計:            m <sup>3</sup> )					

(注) 裏面に記載した図書を添付してください。



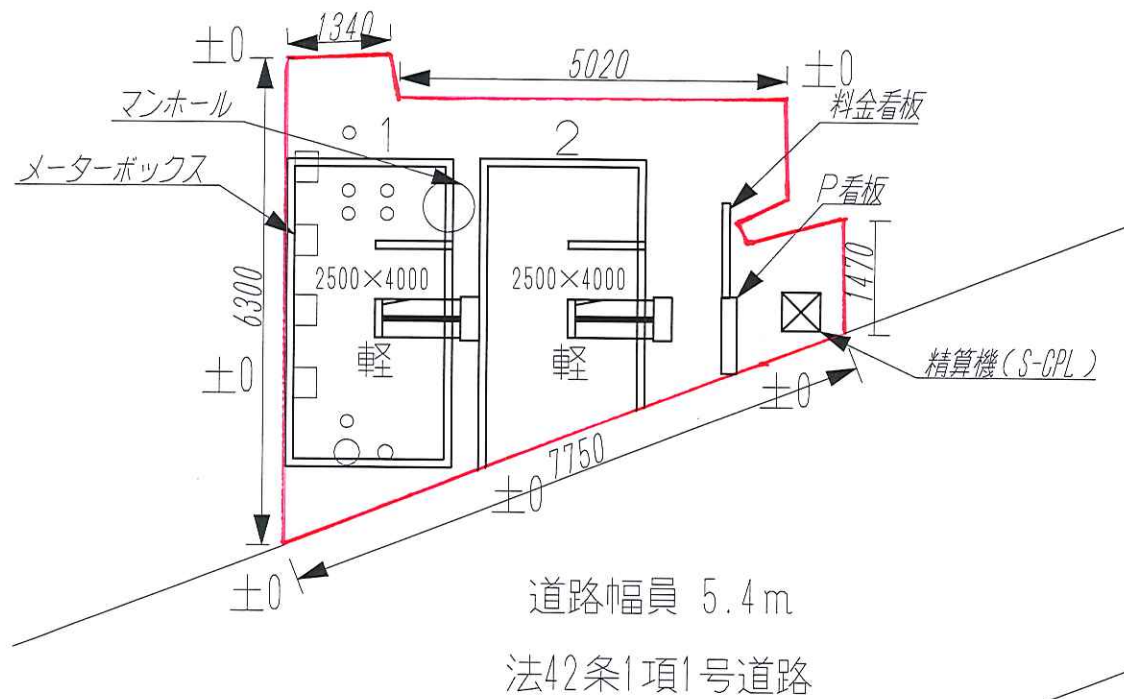

造成計画なし

名称：鎌倉坂ノ下	所在地：鎌倉市坂ノ下27番地	
収容台数：2台	縮尺：1/100	Size:2500×4000